



# Ravaglioli

COMPANY  
WITH QUALITY SYSTEM  
CERTIFIED BY DNV  
= ISO 9001/2000 =



Ravaglioli S.p.A. è azienda leader nel settore dell'autoattrezzatura e da anni collabora con Nissan per lo sviluppo di prodotti all'avanguardia per il sollevamento, il servizio pneumatici e la diagnostica.

L'omologazione dell'assetto ruote e della linea di controllo è il risultato dell'impegno Ravaglioli per lo sviluppo di un prodotto corrispondente alle più recenti specifiche Nissan.

*Ravaglioli, société leader dans le secteur des équipements de garages, collabore depuis des années avec Nissan dans la fabrication de produits à l'avant-garde pour le levage, le service pneumatique et les diagnostics des véhicules. L'homologation de l'appareil pour le contrôle de la géométrie des roues et de la ligne de contrôle technique est le résultat d'une collaboration étroite pour développer un produit répondant aux plus récentes exigences de Nissan.*

Ravaglioli S.p.A. is a leading manufacturer in the vehicle workshop equipment industry and has worked for many years with Nissan in developing state-of-the-art products for vehicle lifting, tyre service and testing. Wheel-alignment and test lane homologation is the upshot of Ravaglioli's commitment in favor of the development of a product that corresponds to the most recent Nissan specifications.

*Ravaglioli, führendes Unternehmen in der Werkstattausrüstung, entwickelt seit Jahren in Zusammenarbeit mit Nissan moderne Produkte in den Bereichen Hebeteknik, Reifendienst und Prüftechnik. Die Zulassung von Achsmessgerät und Prüfstraße ist das Ergebnis der von Ravaglioli unternommenen Anstrengungen, ein Produkt zu entwickeln, das den neuesten Nissan Spezifikationen gerecht wird.*

Ravaglioli es una empresa líder en el sector de la automoción y desde hace años colabora con Nissan en el desarrollo de productos a la vanguardia para la elevación, el servicio de neumáticos y la diagnosis.

La homologación del alineador y de la línea ITV es el resultado del empeño de Ravaglioli en el desarrollo de un producto que corresponda a las más recientes exigencias de Nissan.



GR 83

G 840 NS20  
GR 81

Gli smontagomme possono operare sia su cerchi normali che su cerchi in lega. Garantiscono rapidità nel lavoro, semplicità di utilizzo e completa sicurezza.

*Les démonte-pneus sont conçus pour être utilisés aussi bien sur les jantes en acier que sur les jantes en alliage.*

*Ils garantissent un travail rapide, un emploi simple et une sécurité totale.*

The tyre changers can cater for either standard or alloy rims. They provide working speed, ease of use and total safety.

*Die Reifenmontiermaschinen sind sowohl für den Einsatz auf normalen Felgen als auch auf Leichtmetallfelgen geeignet und garantieren schnelle Arbeit, bedienerfreundliche Anwendung und komplette Sicherheit.*

Las desmontadoras pueden utilizarse tanto en llantas normales cuanto en llantas de aleación. Garantizan rapidez en el trabajo, fácil utilización y total seguridad.



G4.128  
GP4.128



**GAR121**  
Disco protezione  
Disque de protection  
Disco de protección  
Protection disk  
Schutzscheibe



**GAR131**  
Flangia universale  
Plateau universel  
Plato universal  
Universal flange  
Universalflansch



**GAR112** (Ø 95-124mm)  
Fuoristrada  
Véhicules tout-terrain  
Todo terrenos  
Off-road vehicles  
Geländewagen



**GAR113** (Ø 118-174mm)  
Furgoni  
Fourgons et petits camions  
Furgonetas  
Vans and light trucks  
Lieferwagen und LLKWs

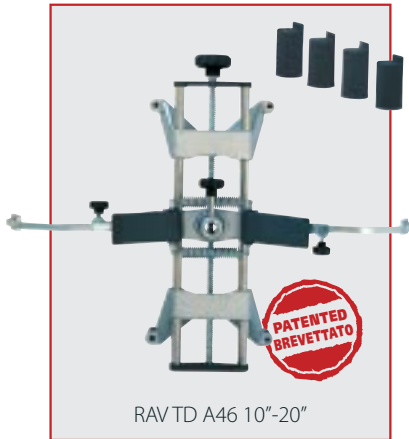

RAV TD A46 10"-20"

Coppia di griffe autocentranti a vite a 4 punti in appoggio, comprensive di gruppi di **bloccaggio rapido** e puntali con unghie in ABS.

*Paire de griffes autocentrantes à vis à 4 points, avec ensemble de **blocage rapide** avec doigts en ABS.*

Par de garras con autocentrado de 4 puntos de apoyo. Incluyen **grupos de bloqueo** y uñas de ABS.

*Pair of self-centering 4 point clamps, with **quick locking** units and ABS claws.*

Paar selbstzentrierende 4-Punkt Schnellspannhalter, inklusiver Radhalter und Kunststoffklauen.

TD 2100



La tastiera è montata su un cassetto estraibile in modo da tenerla protetta quando non viene utilizzata.

*Le clavier est placé sur un tiroir mobile de façon à le protéger en cas de non utilisation.*

El teclado se encuentra ubicado sobre un soporte extraíble, quedando protegido cuando no es utilizado.  
*The keyboard is installed on a drawer to avoid damage when not used.*

Die Tastatur liegt in einer Schublade und kann zu jeder Zeit geschützt werden wenn nicht gebraucht.

Nel 2100 la trasmissione dei dati tra i rilevatori e la consolle è attuata via radio.

*Dans la série 2100, la transmission des données entre les capteurs et la console se fait par radio.*

En la Serie 2100 la transmisión de los datos entre los cabezales y la consola se efectúa por vía radio.

*In the 2100 the data transmission between the measuring heads and the control unit is conducted by radio.*

In den 2100 wird die Datenübertragung zwischen den Meßköpfen und der Konsole mittels Funk geleistet.

Le istruzioni sono date da una animazione grafica, che spiega in dettaglio tridimensionale la procedura di regolazione.

*Les instructions de réglage sont données par une animation graphique tri-dimensionnelle.*

Las instrucciones de regulación, son dadas a través de una animación grafica tridimensional que indica los puntos de ajuste

*Adjustment instructions are given by means of an animated and detailed 3-D graphic.*

Die Einstellweise ist mittels einer belebten Graphik, die dreidimensional ins Detail den Vorgang erklärt, beschrieben.



RAV 1022

Ponti omologati per assetto ruote

*Ponts homologués pour le contrôle de la géométrie*

Lifts approved for wheel alignment

*Hebebühnen zur Achsvermessung geprüft*

Elevadores homologados para alineado de dirección



RAV 4212 SI

RAV 4252 NSI

RAV 602ISI



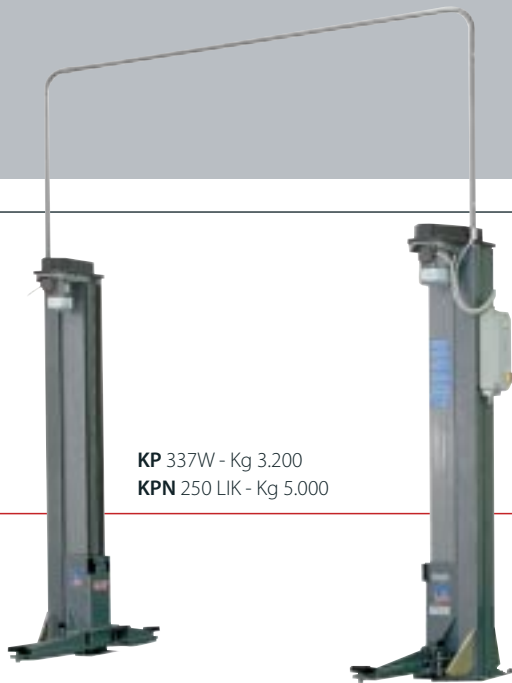

KP 337W - Kg 3.200  
KPN 250 LIK - Kg 5.000



KPS 306H



RAV 518 NL

RAV 510I



RAV 505 A2

Tutti i sollevatori sono omologati CE e rispondono a rigide norme costruttive a garanzia della totale sicurezza durante il funzionamento.

*Tous les élévateurs sont homologués CE et sont conformes aux normes de fabrication les plus sévères pour garantir une sécurité totale en phase de fonctionnement.*

All Ravaglioli lifts are CE approved and comply with stringent construction standards so as to ensure total safety during operation.

*Sämtliche Hebebühnen tragen die CE-Kennzeichnung und erfüllen die Anforderungen strenger Bau Normen zur Gewährleistung der absoluten Betriebssicherheit.*

Todos los elevadores están homologados CE y responden a rígidas normas de fabricación para garantizar la total seguridad durante su funcionamiento



SX 55N  
SX 10DN



SA 15

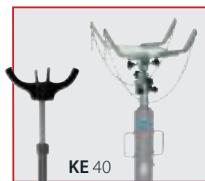

KEA 40



KEA 11



PX 30F

**Ravaglioli S.p.A.**

40044 Pontecchio Marconi  
P.O.B. 1690 - Bologna - Italia  
Tel. +39 - 051 - 6781511  
Fax +39 - 051 - 846349  
rav@ravaglioli.com  
www.ravaglioli.com

**RAV France**

6, Rue Longue Raie  
ZAC de la Tremblaie  
91220 Le Plessis Pâté  
Tel. 01.60.86.88.16  
Fax 01.60.86.82.04  
rav@ravfrance.fr

**Ravaglioli Deutschland**

Kirchenpoint 22  
85354 Freising  
Tel. 08165-646956  
Fax 08165-646958  
ravaglioli@t-online.de

**RAV Equipment UK**

34 Bonet Lane,  
Brinsworth,  
Rotherham, South  
Yorkshire, S60 5NE Tel.  
020-76286832  
Fax 020-76286833  
ravuk@ravaglioli.com

**RAV Equipos España**

Avenida Europa 17  
Pol. Ind. de Constanti  
Tarragona 43120  
Tel. 977 524525  
Fax 977 524532  
rav.espana@tiscali.es

**RAV en Belgique**

Nederlandstalig  
Tel. 0498-162016  
Fax 016-781025  
Zone Francophone  
Tel. 0498-163016  
Fax 02-7681976